

ART. 4CA.445.xxxx.xx (C)**Users manual Rev.2 2021-02**

MPC.IMB.ISTRUZ.181

SOSTEGNO DI SICUREZZA RIBALTABILE ESTRAIBILE / EXTRACTABLE LIFT-UP SAFETY SUPPORT / BARRE DE SÉCURITÉ RABATTABLE EXTRACTIF / STÜTZKLAPPGRIF, ABNEHMBAR**IT ISTRUZIONI**

Leggere prima dell'installazione, uso e manutenzione. Questa documentazione è parte integrante del prodotto: da conservare. Tutte le quote sono espresse in millimetri (mm). Se il documento non è leggibile è possibile scaricare queste informazioni dal sito www.pba.it.

**EN INSTRUCTIONS**

Read before installation, use and maintenance. This document is an integral part of the product: please keep it. All sizes are in mm. If you cannot read this document, it is possible to download this documentation on our website www.pba.it.

**FR INSTRUCTIONS**

Veuillez s'il vous plait lire les instructions avant l'installation, l'utilisation et la maintenance. Ce document fait partie intégrante du produit: à conserver. Toutes les mesures sont en mm. Si Vous ne pouvez pas lire ce document, il est possible de télécharger cette documentation sur notre site: www.pba.it.

**DE ANWEISUNGEN**

Die Anweisungen bitte vor Montage, Verwendung und Instandhaltung lesen. Diese Dokumentation ist wesentlicher Bestandteil des Produkts und sollte aufbewahrt werden. Alle Abmessungen bezeichnen „mm“. Wenn diese Dokumentation nicht lesbar ist, befindet sich die Dokumentation auch als Download auf unserer Website (www.pba.it).

**IT**

Questo articolo è conforme alla direttiva 93/42/CEE concernente i dispositivi medici.

EN

This product is comply with the directive 93/42/EEC for medical device.

FR

Cet article est conforme à la directive 93/42/CEE relative aux dispositifs médicaux.

DE

Dieses Produkt ist konform mit der Richtlinie 93/42/EWG über Medizinprodukte.

ART.		PESO MAX UTENTE / MAX USER WEIGHT / POIDS MAXI / MAX BELASTUNG
4CA.445.00CT	+	4CN.445.0CPM
4CA.445.000C	+	4CN.445.0CPM
4CA.445.00CL	+	4CN.445.0CPM
		
		120 Kg

IT**UTILIZZO**

Gli ausili ribaltabili rappresentano un aiuto per persone anziane o disabili. I maniglioni vengono applicati a muro, soprattutto nelle stanze da bagno sui due lati del lavabo e del WC. Hanno la funzione di offrire appoggio e sostegno e vengono utilizzati da persone con handicap fisici come elemento di sicurezza nei trasferimenti/spostamenti dalla posizione seduta a quella eretta con o senza l'aiuto di un assistente.

EN**INTENDED USE**

The lift-up supports are aids for disable or aged people. The lift-up safety supports are wall-mounted, especially in bathrooms, on both sides of the sink and the toilet. The lift-up safety supports offer a rest and support aid and are used by people with physical impairments to help them stand up safely from the seated position, with or without the aid of an assistant.

FR**UTILISATION**

Les barres rabattables sont une aide aux personnes âgées ou à mobilité réduite. Les barres sont fixées au mur, en particulier dans les salles de bain sur les deux côtés de lavabo et du WC. Leur fonction est celle d'appui et de soutien et elles sont utilisées par des personnes avec handicaps physique comme un élément de sécurité dans les transferts de la position assise à la position debout, avec ou sans l'aide d'un assistant.

DE**GEBRAUCH**

Stützklappgriffe bieten Menschen mit körperlichen und/oder altersbedingten Einschränkungen Halt und unterstützen sie in ihrer Mobilität. Sie dienen primär der Hilfe beim Hinsetzen und Aufstehen.

ART. 4CA.445.xxxx.xx (C)

Users manual Rev.2 2021-02

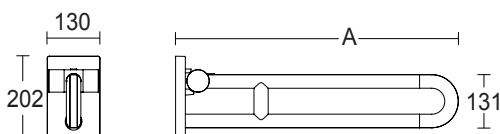

ART.	A (mm)	Kg
4CA.445.00CT . xx	600*	3,4
4CA.445.000C . xx	700*	3,6
4CA.445.00CL . xx	850*	3,9

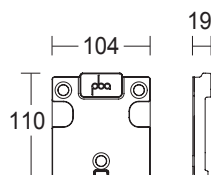
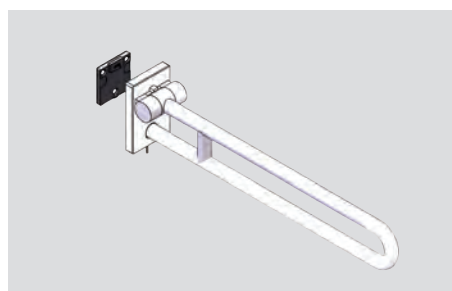

ART.	Kg
4CN.445.0CPM .00	0,4

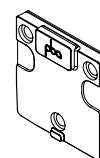

* Misura di massimo ingombro - Maximum overall dimension - Encombrement maximum - Maximale Aussenmasse

IT - AREE DI APPLICAZIONE

Ospedali, centri di riabilitazione, case di riposo, edifici pubblici e bagni privati.

EN - APPLICATIONS AREA

Hospitals, rehabilitation centres, nursing home for elderly, public buildings, private bathrooms.

FR - DOMAINES D'APPLICATION

Hôpitaux, Centres de rééducation, Maisons de retraite, Bâtiments publics et Salles de bains privées.

DE - EINSATZBEREICHE

Krankenhäuser, Rehabilitations-Einrichtungen, Seniorenheime, Öffentliche Gebäude, private Bäder

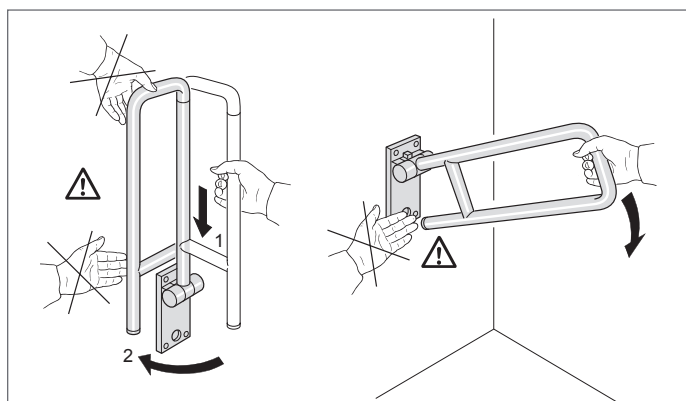

DE SICHERHEITSVORSCHRIFTEN UND WARTUNGSANWEISUNGEN

ACHTUNG: Die Montage der Stützklappgriffe muss ausschließlich nach den Vorgaben der Montageanleitung erfolgen. Sicherheits- und Badausstattungen der pba S.p.A. dürfen nicht verändert oder unsachgemäß behandelt werden. Bei Nichtbeachtung der Montage- und Pflegeanleitung erlischt jegliche Gewährleistung und Haftung der pba S.p.A..

IT

PRECAUZIONI DI SICUREZZA E INDICAZIONI PER LA MANUTENZIONE

ATTENZIONE: il fissaggio degli ausili deve avvenire nel rispetto della tabella dei sistemi di fissaggio. Qualsiasi danno/perdita di funzionalità del prodotto causata dal mancato rispetto di quanto prescritto in questo manuale di istruzioni non è da addebitarsi alla pba S.p.A.. Gli ausili e gli accessori per bagno della pba S.p.A. non devono assolutamente essere manomessi o modificati. Il mancato rispetto di queste indicazioni comporta il decadimento della garanzia sul prodotto.

EN

SAFETY PRECAUTIONS AND INDICATIONS FOR MAINTENANCE

WARNING: All disabled accessories must be fixed in accordance with the table of fixing materials. pba S.p.A. is not liable for any damage/loss of functionality of the product caused by not observing the recommendations set out in our instruction manual. Under NO circumstances must the pba S.p.A. disabled and bathroom accessories be altered, tampered with or modified. Non-observance of these instructions makes product guarantees null and void.

FR

CONSIGNES DE SÉCURITÉ

ATTENTION: La fixation des pièces annexes doit être conforme au tableau des systèmes de fixation. La Sté pba S.p.A. ne peut pas être considérée comme responsable pour tout dommage et/ou toute perte de fonctionnement du produit relevant du non respect des indications contenues dans cette notice. Les pièces annexes et les accessoires de salle de bains de l'entreprise pba S.p.A. ne doivent absolument pas être altérés ni modifiés. Le non respect de ces indications entraîne la déchéance de la garantie sur le produit.

ART. 4CA.445.xxxx.xx (C)

Users manual Rev.2 2021-02

IT

PRECAUZIONI DI SICUREZZA E INDICAZIONI PER LA MANUTENZIONE

Non utilizzare gli ausili ribaltabili in maniera impropria o per scopi differenti da quelli indicati nel manuale di utilizzo. Gli ausili non devono essere installati all'interno di saune o ambienti estremamente caldi (una temperatura della superficie dell'ausilio superiore a 41°C può provocare danni alla pelle). In caso di malfunzionamento rivolgersi all'ufficio tecnico di pba SpA (TEL +039 0424 5451) oppure a pba Deutschland GmbH (+049 2841 99890 0).

ATTENZIONE: Prima dell'utilizzo assicurarsi che l'impugnatura removibile sia fissata sulla piastra a muro 4CN.445.0CPM.00 con l'apposito grano come da istruzioni sotto riportate. Il grano una volta avvitato deve essere a filo della piastra in materiale plastico.

E' necessario verificare in maniera periodica (almeno una volta al mese) che il maniglione si abbassi in modo lento e uniforme: se necessario, per aumentare l'effetto frenante della frizione è sufficiente regolare la frizione stessa seguendo le istruzioni riportate di seguito. Controllare inoltre in maniera periodica che il fissaggio a parete non sia danneggiato o allentato. L'applicazione di un carico superiore al peso massimo indicato può provocare danni permanenti al maniglione e al sistema di fissaggio. Se ciò dovesse verificarsi e anche nel caso in cui dovesse essere visibile una deformazione permanente sul maniglione, è necessario contattare pba SpA (TEL +039 0424 5451) oppure pba Deutschland GmbH (+049 2841 99890 0). Prima di abbassare l'ausilio verificare che non ci siano persone nella zona di movimentazione. Il mancato rispetto di queste indicazioni può provocare gravi danni e infortuni.

EN

SAFETY PRECAUTIONS AND INDICATIONS FOR MAINTENANCE

Do not use the lift-up supports improperly or for purposes other than that indicated in the instruction manual. Avoid installing the supports inside saunas or inside too much hot rooms (a temperature of the support's surface exceeding 41°C could cause skin damages). If the support doesn't work properly, contact pba technical office (TEL +039 0424 5451) or pba Deutschland GmbH (+049 2841 99890 0).

WARNING: Before using, make sure that the removable lift-up safety support is fixed to the 4CN.445.0CPM.00 wall plate with the appropriate grub screw following our below mentioned instructions. Once the grub screw is screwed it must be flush with the plastic plate.

On a periodic basis (at least once a month), make sure the support lowers slowly and smoothly: if necessary, to increase the braking effect of the clutch, simply adjust the actual clutch following the instructions written below. Also make sure, on a periodic basis, that the wall-mounting bracket is not damaged or has not worked loose. The application of a load heavier than the maximum weight indicated could permanently damage the lift-up safety support and its wall-mounting bracket. If this should occur, and also if a permanent deformation of the support is visible, contact pba SpA (TEL +039 0424 5451) or pba Deutschland GmbH (+049 2841 99890 0). Before lowering the support, make sure nobody is near where it moves. The failed observance of these instructions could cause serious damages and injuries.

FR

CONSIGNES DE SÉCURITÉ

Ne pas utiliser les barres rabattables de façon abusive ou pour des fins autres que celles spécifiées dans le mode d'emploi. Les barres ne doivent pas être installées à l'intérieur des saunas ou bien d'environnements extrêmement chauds (une température de la surface de la barre que dépasse 41°C pourrait causer des dommages de la peau). En cas de dysfonctionnement veuillez prendre contact avec le bureau technique de pba Spa (TEL +039 0424 5451) or pba Deutschland +049 2841 99890 0.

ATTENTION: Avant de l'utiliser, assurez-vous que le support de sécurité relevable amovible est fixé à la plaque murale 4CN.445.0CPM.00 avec la vis pointeau appropriée en suivant les instructions ci-dessous. Une fois que la vis pointeau est vissée, elle doit être au même niveau que la plaque en plastique. Il est nécessaire de vérifier périodiquement (au moins une fois par mois) que la barre s'abaisse doucement et de manière régulière, si besoin pour augmenter l'effet de freinage de la friction reportez-vous aux instructions ci-dessous. Vérifier en outre régulièrement que la fixation murale ne soit pas endommagée ou desserrée. L'application d'une charge supérieure à la charge maximale indiquée peut causer des dommages permanents à la barre et au système de fixation. Si cela arrive et même s'il devait apparaître une déformation permanente visible sur la barre, veuillez contacter pba SPA (+049 2841 99890 0) ou pba Deutschland (+049 2841 99890 0). Avant d'abaisser la barre vérifier qu'il n'y ait pas de personnes dans l'espace de rotation. Le non-respect de ces instructions peut créer des blessures graves et des dommages matériels.

DE

SICHERHEITSVORSCHRIFTEN UND WARTUNGSANWEISUNGEN

Verwenden Sie den Stützklappgriff nicht unsachgemäß oder für andere, als die in der Gebrauchsanleitung angegeben Zwecke. Halte- und Stützklappgriffe sind für die Montage in in Saunen und sehr warmen Räumen nicht geeignet (Oberflächentemperaturen über 41° können zu Verbrennungen führen). Bei Funktionsmängeln wenden Sie sich an die technische Abteilung der pba S.p.A. (Tel.: +39 0424 5451) oder der pba Deutschland GmbH (Tel.: +49 2841 998900).

ACHTUNG: Vergewissern Sie sich vor der Verwendung, dass die abnehmbare Stützklappgriff an der 4CN.445.0CPM.00-Wandplatte mit der entsprechenden Madenschraube befestigt ist, wie in den unten genannten Montageanweisungen beschrieben. Sobald die Madenschraube angeschraubt ist, muss sie mit der Kunststoffplatte bündig sein.

Überprüfen Sie regelmäßig, mindestens monatlich, die Funktion des Stützklappgriffs. Falls erforderlich, kann die Bremsmechanik der Klappfunktion entsprechend der folgenden Anleitung justiert werden. Prüfen Sie außerdem regelmäßig die Wandbefestigung. Belastungen, die über die zulässige Höchstlast hinausgehen, können bleibende Schäden an dem Stützklappgriff und dessen Wandbefestigung bewirken. In einem solchen Fall wenden Sie sich ebenfalls an die technische Abteilung der pba S.p.A. (Tel.: +39 0424 5451) oder der pba Deutschland GmbH (Tel.: +49 2841 998900). Versichern Sie sich vor dem Herunterklappen des Stützklappgriffs, dass sich keine Personen im Aktionsbereich des Griffs befinden. Die Missachtung dieser Anweisung kann zu schweren Schäden und Verletzungen führen.

IT - REGOLAZIONE DELLA FRIZIONE
EN - ADJUSTING THE BRAKE
FR - RÉGLAGE DE LA FRICTION
DE - EINSTELLUNG DER BREMSE

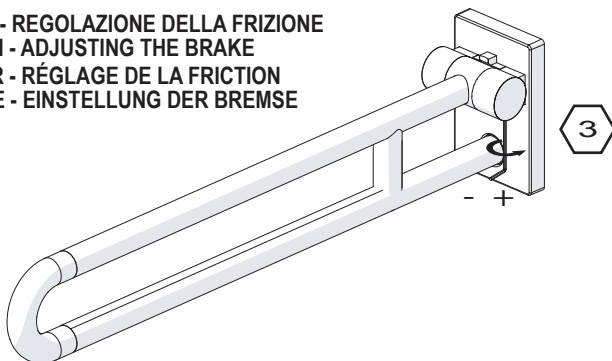

IT - Etichetta-Numero identificativo
EN - Label-Identification Number
FR - Label-numéro d'identification
DE - Aufkleber - Identifikationsnummer

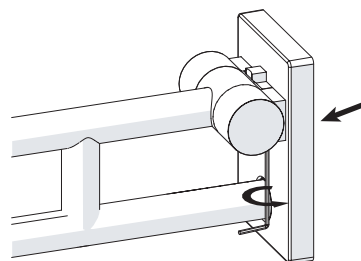

ART. 4CA.445.xxxx.xx (C)

Users manual Rev.2 2021-02

IT
PROCEDURE DI INSTALLAZIONE PER KIT DI FISSAGGI STANDARD

Le seguenti procedure di installazione si riferiscono al caso di fissaggio degli ausili su calcestruzzo. Per altri tipi di manufatti edilizi riferirsi alla tabella dei sistemi di fissaggio.

⚠ Prima di installare l'articolo annotare il numero di serie nell'apposito modulo.

EN
INSTALLATION PROCEDURES BY STANDARD FIXING EQUIPMENT

The following installation procedures refer to the fixing of disabled hardware to concrete. For other types of building construction, refer to the table of fixing material.

⚠ Before installing the item, write down the serial number on the provided form.

FR
PROCÉDURES D'INSTALLATION POUR LES SÉRIES DE FIXATION STANDARD

Les procédures d'installation suivantes font référence au types de fixation des pièces annexes sur le béton. Pour les autres types de produits manufacturés, voir le tableau des systèmes de fixation.

⚠ Avant d'installer l'article, notez le numéro de série sur le formulaire fourni.

DE
MONTAGE MIT STANDARD-BEFESTIGUNGSMATERIAL

Die nachfolgenden Befestigungshinweise betreffen die Montage an Massivmauerwerk und Beton. Bei der Montage an anderen Baustoffen beachten Sie die Tabelle der verschiedenen Befestigungsmaterialien.

⚠ Vor der Intallation des Artikels schreiben Sie sich die Seriennummer auf dem bereitgestellten Formular.

IT MONTAGGIO / EN MOUNTING / FR MONTAGE / DE MONTAGE

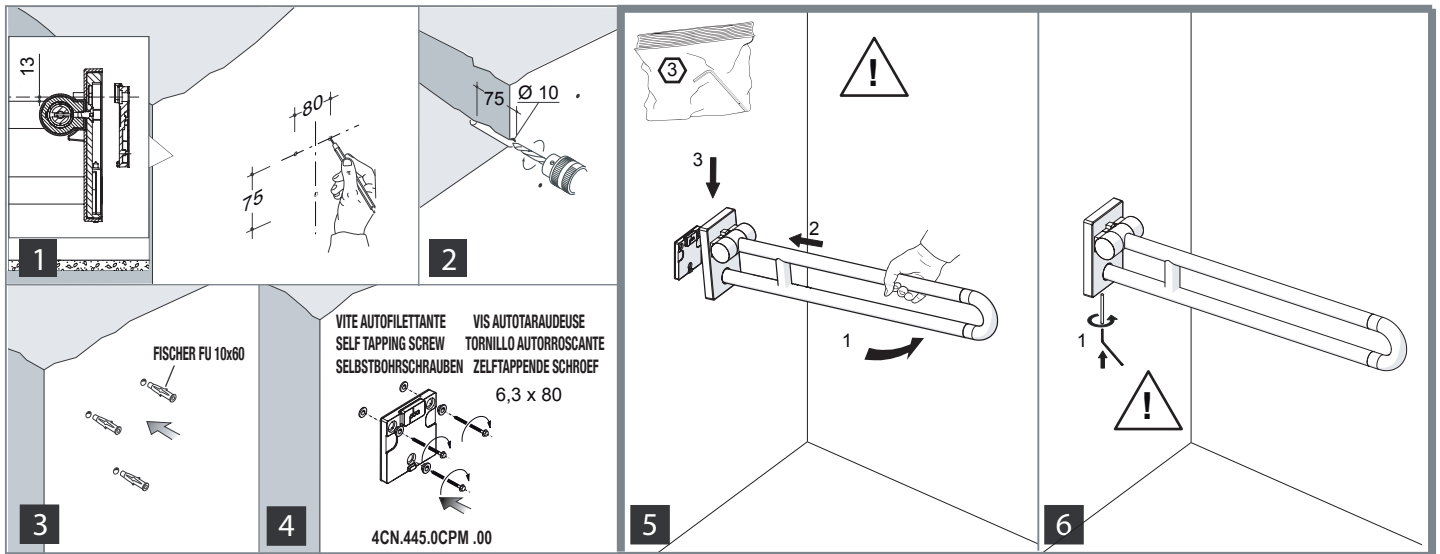

IT SMONTAGGIO / EN REMOVAL / FR DEMONTAGE / DE DEMONTAGE

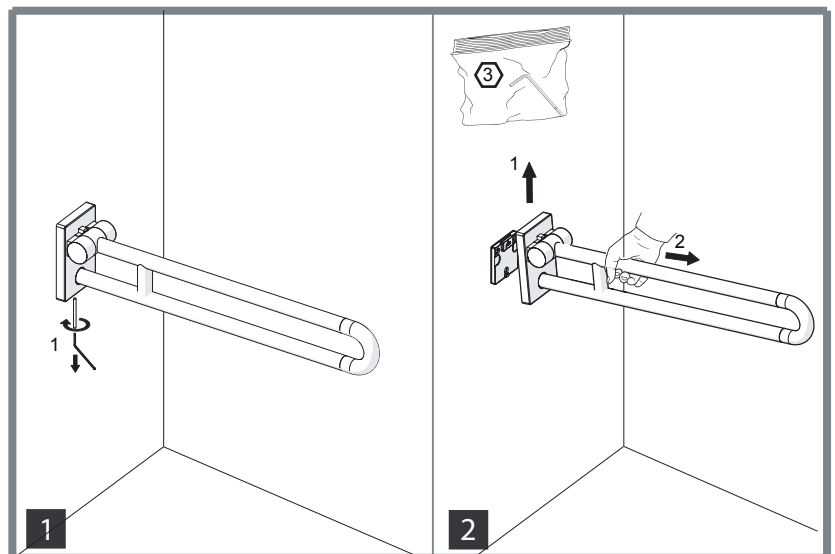

ART. 4CA.445.xxxx.xx (C)

Users manual Rev.2 2021-02



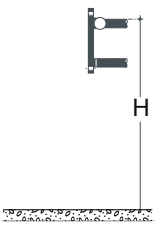



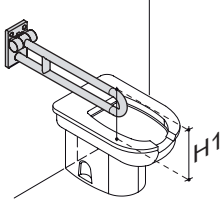



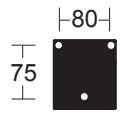
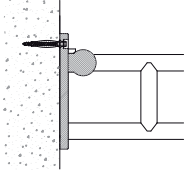

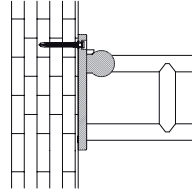

		H (mm)
(I)	DM 236 14/06/1989	H= 800
(GB)	APPROVED DOCUMENT M	H= 680
(A)	Ö - NORM B 1600	H= 750
(F)	JORF n°195 (24/08/2006) Text 14 AFNOR NF P 99-611	H= 700 /800

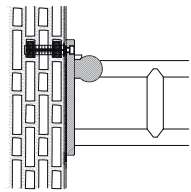

		H1 (mm)
(D)	DIN 18040-1	H1= 280
	DIN 18040-2	H1= 280

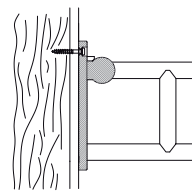

IT SISTEMI DI FISSAGGIO - EN FIXING MATERIAL - FR SYSTEMES DE FIXATION - DE BEFESTIGUNGSARTEN

 <p>Art. 4CN.445.0CPM.00</p>	<p>Calcestruzzo e Pietra naturale - Concrete, Natural stone - Béton et Pierre naturelle - Beton, Voll-Naturstein</p>  <p>KIT 4CN.0VM.0014.00 In dotazione - Included - Fournies - Ohne Aufpreis:</p> <ul style="list-style-type: none">  N°3 Fischer FU 10x60  N°3 6,3x80  N°3 bussole guida guide bushes douilles de guidage führungsbuchse geleidfuf 	<p>Mattone pieno e Mattone calcareo - Solid brick, Sand-lime brick - Brique pleine et Parpaing calcaire - Vollziegel, Kalksandvollstein</p>  <p>KIT 4CN.0VM.0015.00 A pagamento - Extra - En supplément - Gegen Bezahlung:</p> <ul style="list-style-type: none">  N°3 Fischer FUR 10x80SS  N°3 7x85 <p>KIT 4CN.0VM.0029.00 (INOX) A pagamento - Extra - En supplément - Gegen Bezahlung:</p> <ul style="list-style-type: none">  N°3 Fischer FUR 10x80SS INOX  N°3 7x85
	<p>Mattone forato - Hollow brick masonry - Maçonnerie vide - Lang- und Hochlochziegel, Kalksandlochstein, Porenbeton</p>  <p>KIT 4CN.0VM.0016.00 A pagamento - Extra - En supplément - Gegen Bezahlung:</p> <ul style="list-style-type: none">  N°3 Fischer FIS H 20X85 K  N°3 M10X30 INOX  N°3 FIS E 15X85 M10 	<p>Cartongesso e legno stratificato - Plasterboard, Wooden plate - Placoplâtre - Panneau de bois lamellaire - Schichholzplatten</p>  <p>KIT 4CN.0VM.0017.00 A pagamento - Extra - En supplément - Gegen Bezahlung:</p> <ul style="list-style-type: none">  N°3 8x90  N°3

IT
NOTA: per fissaggi su altri materiali e per lo spessore minimo del legno da utilizzare come rinforzo del cartongesso rivolgersi all'ufficio tecnico pba.

EN
NOTE: for fixing to other materials contact the pba technical office.

FR
REMARQUE: pour les fixations sur d'autres matériaux, contacter le service après-vente pba.

DE
HINWEIS: Bezüglich weiterer Befestigungsarten wenden Sie sich bitte an die technische Abteilung der pba.

ART. 4CA.445.xxxx.xx (C)

Users manual Rev.2 2021-02

**IT
INDICAZIONI PER LA PULIZIA**

Gli articoli non hanno bisogno di particolare manutenzione. Per la pulizia dei prodotti pba è sufficiente passare in maniera periodica con un panno umido. Utilizzare in alternativa detersivi neutri o disinfettanti diluiti in soluzioni con PH neutro. Dopo il lavaggio risciacquare i prodotti con acqua fredda e far asciugare. Per un corretto utilizzo dei detersivi/disinfettanti è necessario rispettare le indicazioni del produttore (modi d'uso, superfici compatibili, concentrazioni). Si consiglia di provare il detersivo/disinfettante su una piccola area nascosta del prodotto. E' rigorosamente vietato l'utilizzo di detersivi contenenti cloro, acidi e alcali, di solventi organici e di sostanze abrasive. Non utilizzare assolutamente oggetti abrasivi (come spazzole) per la pulizia. La pba S.p.A. declina qualsiasi responsabilità per danni causati dall'utilizzo di sostanze per la pulizia non idonee.

**EN
INDICATIONS FOR CLEANING**

The products only require simple cleaning and maintenance. To clean pba products periodically use a wet cloth. As an alternative use neutral detergents or disinfectants diluted in a solution having neutral PH. After washing rinse the products with cool water and let them dry. Always select the correct soaps/disinfectants in accordance with the manufacturer's instructions (ensuring that they are compatible with the different surfaces and correct concentration). It is recommended to test the detergent/disinfectant on a small hidden area of the product before use. The use of detergents containing chlorine, acids and alkali, organic solvents and abrasive substances is not recommended. Do not use any abrasive objects (like brushes) for the cleaning. Pba S.p.A. declines all responsibility for damages caused by use of unsuitable cleaning methods listed above.

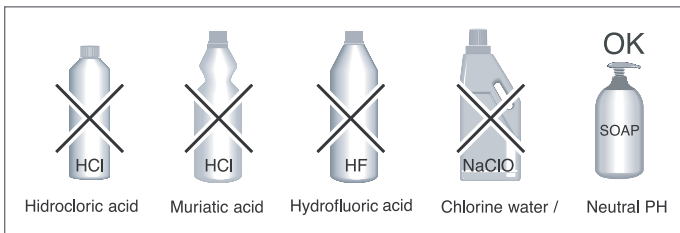

**IT
INDICAZIONI SMALTIMENTO ARTICOLO A FINE VITA**

Al termine della sua vita, il prodotto deve essere smaltito secondo le direttive locali. L'articolo è realizzato in poliammide riciclabile e tutti i componenti metallici sono riciclabili.

**EN
INFORMATION FOR THE DISPOSAL OF WASTE PRODUCTS**

At the end of its life, the product must be disposed according to the local waste regulation. The article is made of recyclable polyamide and all the metallic components are recyclable.

IT
Nelle condizioni previste di utilizzo e nel rispetto delle indicazioni di manutenzione e pulizia prescritte, l'aspettativa di vita del prodotto è 5 anni .

EN
Under the intended conditions of use and in accordance with the guidelines for maintenance and cleaning, the expected life time of the product is of 5 years.

**FR
INSTRUCTIONS DE NETTOYAGE**

Les articles ne nécessitent pas d'entretien particulier. Pour le nettoyage des produits pba S.p.A. il est suffisant de passer périodiquement un chiffon humide. Utiliser en option des détergents neutres ou désinfectants dilués dans des solutions avec un pH neutre. Après le lavage, rincer les produits avec de l'eau froide et laisser sécher. Pour une utilisation correcte des détergents / désinfectants, il est nécessaire respecter les instructions du fabricant (mode d'utilisations, surfaces compatibles, concentration de produit). On conseille de tester le détergent / désinfectant sur une petite surface cachée du produit. Il est fortement déconseillé d'utiliser des nettoyeurs contenant du chlore, acides et alkali, de solvants organiques et abrasifs. N'utilisez jamais d'objets abrasifs (comme des brosses pour le nettoyage). Pba S.p.A. décline toute responsabilité pour les dommages causés par l'utilisation de produits de nettoyage inappropriés

**DE
HINWEISE ZUR REINIGUNG VON PBA-ARTIKELN**

Die Artikel benötigen keine besondere Wartung. pba empfiehlt die regelmäßige Reinigung mit einem feuchten Tuch. Ebenso können neutrale Reinigungs- und Desinfektionsmittel benutzt werden; danach abspülen und trocknen. Für die korrekte Verwendung von Reinigungs- und Desinfektionsmittel beachten Sie bitte die Anweisungen des Herstellers (Anwendung, kompatible Oberflächen, Konzentration). pba empfiehlt die Unbedenklichkeit der Reinigungs- und Desinfektionsmittel an einer verdeckten Stelle des jeweiligen Artikels zu prüfen. Reinigungs- und Desinfektionsmittel, die folgende Substanzen enthalten, dürfen nicht verwendet werden: Chlor, Säuren und Alkali, organische Lösungs- und Schleifmittel. Ebenso dürfen keine mechanischen Scheuermittel benutzt werden. pba übernimmt keine Verantwortung für Schäden, die durch die Benutzung vorgenannter Substanzen verursacht wurden.

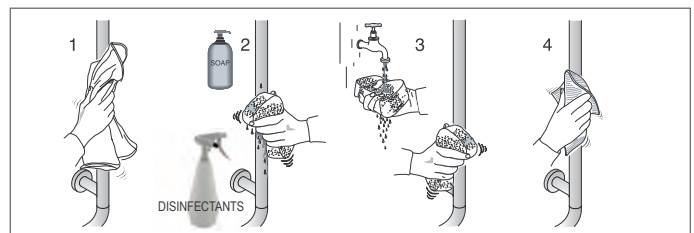

**FR
INFORMATION POUR L'ÉLIMINATION DE L'ARTICLE EN FIN DE CYCLE**

A la fin de son cycle d'utilisation, le produit doit être détruit conformément aux directives locales. L'article est produit en polyamide recyclable et toutes les parties métalliques sont recyclables

**DE
ENTSORGUNG**





Nicht mehr benötigte Artikel müssen der jeweils vorgeschriebenen Entsorgung zugeführt werden. Unsere Produkte bestehen aus recycelbarem Polyamid und Metallkomponenten.

FR
Dans les conditions prévues d'utilisation et conformément aux dispositions pour l'entretien et le nettoyage, la durée de vie du produit est de 5 ans.

DE
Unter den vorgesehenen Einsatzbedingungen und Einhaltung der Richtlinien für Wartung und Reinigung beträgt die Lebenserwartung des Artikels 5 Jahre

ART. 4CA.445.xxxx.xx (C)

Users manual Rev.2 2021-02

IT SIMBOLO EN SYMBOL FR SYMBOLE DE SYMBOL	IT SIGNIFICATO EN MEANING FR SIGNIFICATION DE BEDEUTUNG	
	Peso Max utente Max user weight	Poids maxi Max. Belastung
	Anno e mese di fabbricazione Year and month of manufacture	Année et mois de fabrication Produktionsmonat und -jahr
	Leggere il manuale d'uso Read user's manual	Lire le manuel d'utilisation Bitte lesen Sie die Gebrauchsanweisungen
	Peso Articolo Article's weight	Poids de l' article Gewicht des Artikels
	Attenzione Warning	Attention Achtung

RESISTENZA DELLA PARETE

La parete deve avere una resistenza sufficiente a garantire l'applicazione di 250 kg in ogni punto di fissaggio.

WALL RESISTENCE

The wall must have sufficient strength to ensure the application of 250 kg at each fixing point.

RÉSISTANCE AU MUR

Le mur doit avoir une résistance suffisante pour assurer l'application de 250 kg à chaque point de fixation.

WANDWIDERSTAND

Die Wand muss ausreichend Widerstandskraft haben, um an jedem Befestigungspunkt 250kg zu tragen.

MANUTENZIONE

- 1) Verificare che il supporto sia ben ancorato alla parete.
- 2) Se il braccio di movimentazione non resta in posizione verticale, stringere l'apposito grano posizionato sotto la guancia.
- 3) In caso di rottura di un qualsiasi componente o nel caso in cui si riscontrino anomalie, contattare immediatamente la ditta produttrice e non utilizzare il supporto.
- 4) Si consiglia di effettuare i controlli di manutenzione con frequenza di 1 anno.
Registrazione i controlli effettuati nell'apposito modulo allegato.

MAINTENANCE

- 1) Check that the support is well anchored to the wall.
- 2) If the lift-up support does not remain in a vertical position, tighten the specific grub screw positioned under the shell.
- 3) In case of breakage of any component or in case of anomalies, contact immediately the manufacturer and do not use the support.
- 4) It is recommended to carry out maintenance checks every 1 year. Record the checks carried out in the appropriate attached form.

ENTRETIEN

- 1) Vérifiez que le support est bien ancré au mur.
- 2) Si le bras relevable ne reste pas en position verticale, serrez la vis pointeau spécifique positionnée sous la coque.
- 3) En cas de casse d'un composant ou en cas d'anomalies, contactez immédiatement le fabricant et n'utilisez pas le support.
- 4) Il est recommandé d'effectuer des contrôles de maintenance chaque année. Enregistrez les contrôles effectués dans le formulaire approprié ci-joint.

WARTUNG

- 1) Überprüfen Sie, dass der Griff gut an der Wand verankert ist.
- 2) Wenn der Stützklappgriff nicht in vertikaler Position bleibt, ziehen Sie die spezielle Madenschraube unter der Schale fest.
- 3) Bei Bruch einer Komponente oder bei Anomalien sofort den Hersteller kontaktieren und den Griff nicht verwenden.
- 4) Es wird empfohlen, alle 1 Jahr Wartungsprüfungen durchzuführen. Notieren Sie die durchgeführten Überprüfungen in der entsprechenden beigefügten Form.

PERIODIC INSPECTION LOGBOOK

Date	Serial number APPH	Informations about conditions	Corrective actions	Next inspection Date	Signature

Questo documento può essere fotocopiato prima della compilazione.